

Система пробоподготовки газов СПГ-В-ДЗ-ФП-Д-Р

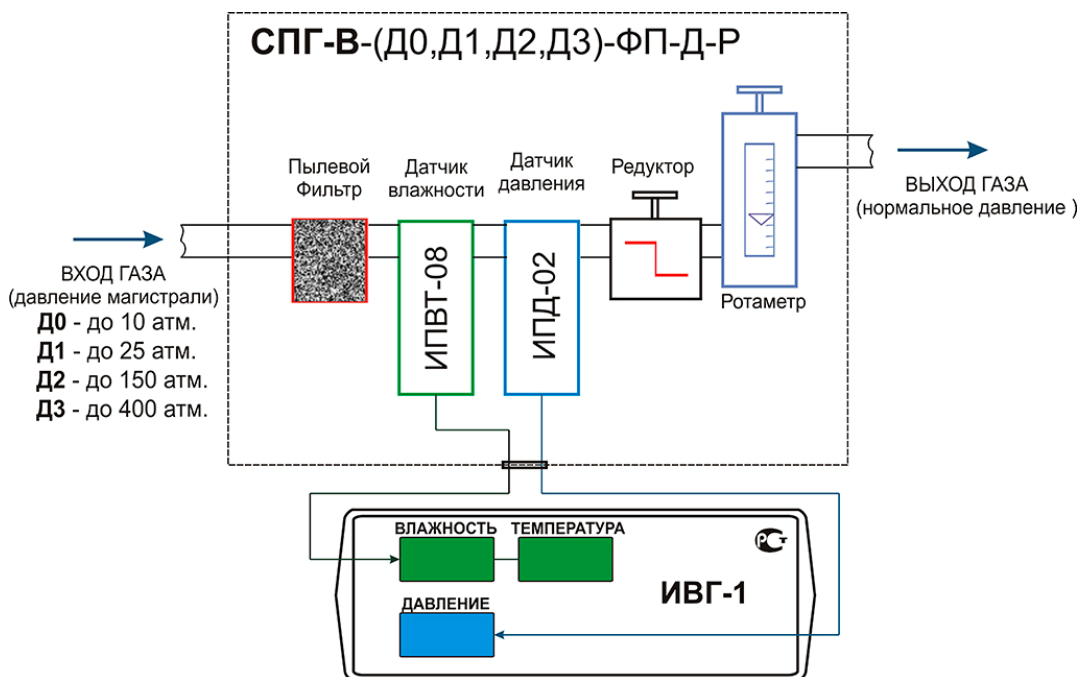

Системы СПГ-В осуществляют фильтрацию газа, измерение давления газа и контроль за расходом газа в зависимости от исполнения

- входное давление до 400 атм.
- пылевой фильтр
- датчик давления
- ротаметр

Для обеспечения безотказной работы измерительных систем, а также для подбора оптимальных условий измерения микровлажности газов нами были разработаны специализированные системы пробоподготовки газов СПГ, в которых используются хорошо зарекомендовавшие себя измерительные преобразователи влажности серии ИПВТ-08.

Системы СПГ включают в себя набор устройств для фильтрации газа от частиц пыли или примесей масла, понижения давления газа, измерения давления газа, а также контроля за расходом газа.

По вопросам продаж и поддержки обращайтесь:

Архангельск (8182)63-90-72, Астана +7(7172)727-132, Белгород (4722)40-23-64,
Брянск (4832)59-03-52, Владивосток (423)249-28-31, Волгоград (844)278-03-48,
Вологда (8172)26-41-59, Воронеж (473)204-51-73, Екатеринбург (343)384-55-89,
Иваново (4932)77-34-06, Ижевск (3412)26-03-58, Казань (843)206-01-48,
Калининград (4012)72-03-81, Калуга (4842)92-23-67, Кемерово (3842)65-04-62,
Киров (8332)68-02-04, Краснодар (861)203-40-90, Красноярск (391)204-63-61, Курск (4712)77-13-04,
Липецк (4742)52-20-81, Магнитогорск (3519)55-03-13, Москва (495)268-04-70,
Мурманск (8152)59-64-93, Набережные Челны (8552)20-53-41, Нижний Новгород (831)429-08-12,
Новокузнецк (3843)20-46-81, Новосибирск (383)227-86-73, Орел (4862)44-53-42,
Оренбург (3532)37-68-04, Пенза (8412)22-31-16, Пермь (342)205-81-47,
Ростов-на-Дону (863)308-18-15, Рязань (4912)46-61-64, Самара (846)206-03-16,
Санкт-Петербург (812)309-46-40, Саратов (845)249-38-78, Смоленск (4812)29-41-54,
Сочи (862)225-72-31, Ставрополь (8652)20-65-13, Тверь (4822)63-31-35, Томск (3822)98-41-53,
Тула (4872)74-02-29, Тюмень (3452)66-21-18, Ульяновск (8422)24-23-59, Уфа (347)229-48-12,
Челябинск (351)202-03-61, Череповец (8202)49-02-64, Ярославль (4852)69-52-93

Единый адрес: esi@nt-rt.ru

Веб-сайт: <http://eksis.nt-rt.ru>

Системы СПГ разделяются на 2 типа:

СПГ-В - система для измерения температуры точки росы сжатых газов при давлении, равном давлению в газовой магистрали.

СПГ-Н - система для измерения температуры точки росы сжатых газов при атмосферном давлении, с понижением текущего.

Обозначения функциональных элементов систем:

Д0 - 10 атм.; **Д1** - 25 атм.; **Д2** - 160 атм.; **Д3** - 400 атм.;

ФМ или **ФП** - наличие фильтра (масляного или пылевого соответственно);

Р - наличие ротаметра;

Д - наличие датчика давления

Набор функциональных элементов определяется при заказе.

Осушаемые газы:	воздух, азот
Условия эксплуатации:	
температура, °С:	+5...+40
относительная влажность, %:	2...98
Класс чистоты газа по влажности (на входе системы), не хуже газа на входе системы	5
Тонкость фильтрации, мкм	25 (5 и 0,01 по заказу)
Влажность измеряемого газа, °Ст.р.	-80...0
Способ подключения к газовой магистрали:	обжимная трубка Ø6
Габаритные размеры, мм	455×300×160
Масса изделия, кг, не более	10
Максимально допустимое давление газа на входе, атмосферы, атм, не более:	400
Наличие датчика давления	да
Тип фильтра	пылевой
Наличие ротаметра	да

Система пробоподготовки газов СПГ-В-ДЗ-ФМ-Д-Р

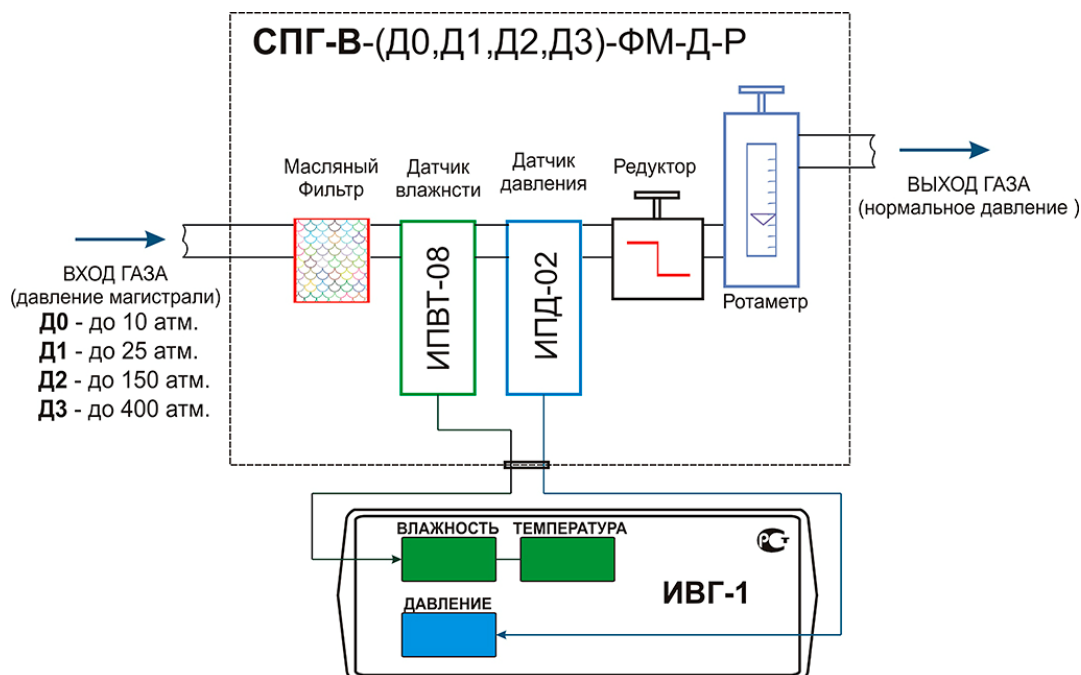

Системы СПГ-В осуществляют фильтрацию газа, измерение давления газа и контроль за расходом газа в зависимости от исполнения

- входное давление до 400 атм.
- масляный фильтр
- датчик давления
- ротаметр

Для обеспечения безотказной работы измерительных систем, а также для подбора оптимальных условий измерения микровлажности газов нами были разработаны специализированные системы пробоподготовки газов СПГ, в которых используются хорошо зарекомендовавшие себя измерительные преобразователи влажности серии ИПВТ-08.

Системы СПГ включают в себя набор устройств для фильтрации газа от частиц пыли или примесей масла, понижения давления газа, измерения давления газа, а также контроля за расходом газа.

Системы СПГ разделяются на 2 типа:

СПГ-В - система для измерения температуры точки росы сжатых газов при давлении, равном давлению в газовой магистрали.

СПГ-Н - система для измерения температуры точки росы сжатых газов при атмосферном давлении, с понижением текущего.

Обозначения функциональных элементов систем:

Д0 - 10 атм.; Д1 - 25 атм.; Д2 - 160 атм.; Д3 - 400 атм.;

ФМ или ФП - наличие фильтра (масляного или пылевого соответственно);

Р - наличие ротаметра;

Д - наличие датчика давления

Набор функциональных элементов определяется при заказе.

Осушаемые газы:

воздух, азот

Условия эксплуатации:	
температура, °С:	+5...+40
относительная влажность, %:	2...98
Класс чистоты газа по влажности (на входе системы), не хуже газа на входе системы	5
Тонкость фильтрации, мкм	25 (5 и 0,01 по заказу)
Влажность измеряемого газа, °Ст.р.	-80...0
Способ подключения к газовой магистрали:	обжимная трубка Ø6
Габаритные размеры, мм	455×300×160
Масса изделия, кг, не более	10
Максимально допустимое давление газа на входе, атмосферы, атм, не более:	400
Наличие датчика давления	да
Тип фильтра	масляный
Наличие ротаметра	да

Система пробоподготовки газов СПГ-В-Д2-ФП-Д-Р

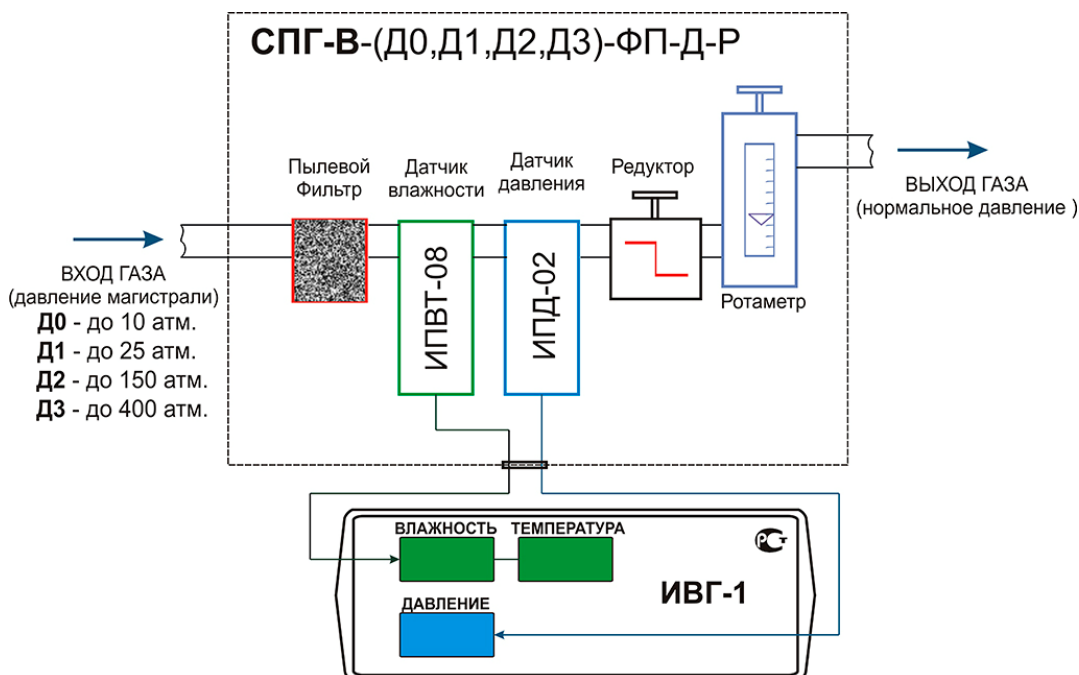

Системы СПГ-В осуществляют фильтрацию газа, измерение давления газа и контроль за расходом газа в зависимости от исполнения

- входное давление до 160 атм.
- пылевой фильтр
- датчик давления
- ротаметр

Для обеспечения безотказной работы измерительных систем, а также для подбора оптимальных условий измерения микровлажности газов нами были разработаны специализированные системы пробоподготовки газов СПГ, в которых используются хорошо зарекомендовавшие себя измерительные преобразователи влажности серии ИПВТ-08.

Системы СПГ включают в себя набор устройств для фильтрации газа от частиц пыли или примесей масла, понижения давления газа, измерения давления газа, а также контроля за расходом газа.

Системы СПГ разделяются на 2 типа:

СПГ-В - система для измерения температуры точки росы сжатых газов при давлении, равном давлению в газовой магистрали.

СПГ-Н - система для измерения температуры точки росы сжатых газов при атмосферном давлении, с понижением текущего.

Обозначения функциональных элементов систем:

Д0 - 10 атм.; Д1 - 25 атм.; Д2 - 160 атм.; Д3 - 400 атм.;

ФМ или ФП - наличие фильтра (масляного или пылевого соответственно);

Р - наличие ротаметра;

Д - наличие датчика давления

Набор функциональных элементов определяется при заказе.

Осушаемые газы:

воздух, азот

Условия эксплуатации:	
температура, °С:	+5...+40
относительная влажность, %:	2...98
Класс чистоты газа по влажности (на входе системы), не хуже газа на входе системы	5
Тонкость фильтрации, мкм	25 (5 и 0,01 по заказу)
Влажность измеряемого газа, °Ст.р.	-80...0
Способ подключения к газовой магистрали:	обжимная трубка Ø6
Габаритные размеры, мм	455×300×160
Масса изделия, кг, не более	10
Максимально допустимое давление газа на входе, атмосферы, атм, не более:	160
Наличие датчика давления	да
Тип фильтра	пылевой
Наличие ротаметра	да

Система пробоподготовки газов СПГ-В-Д2-ФМ-Д-Р

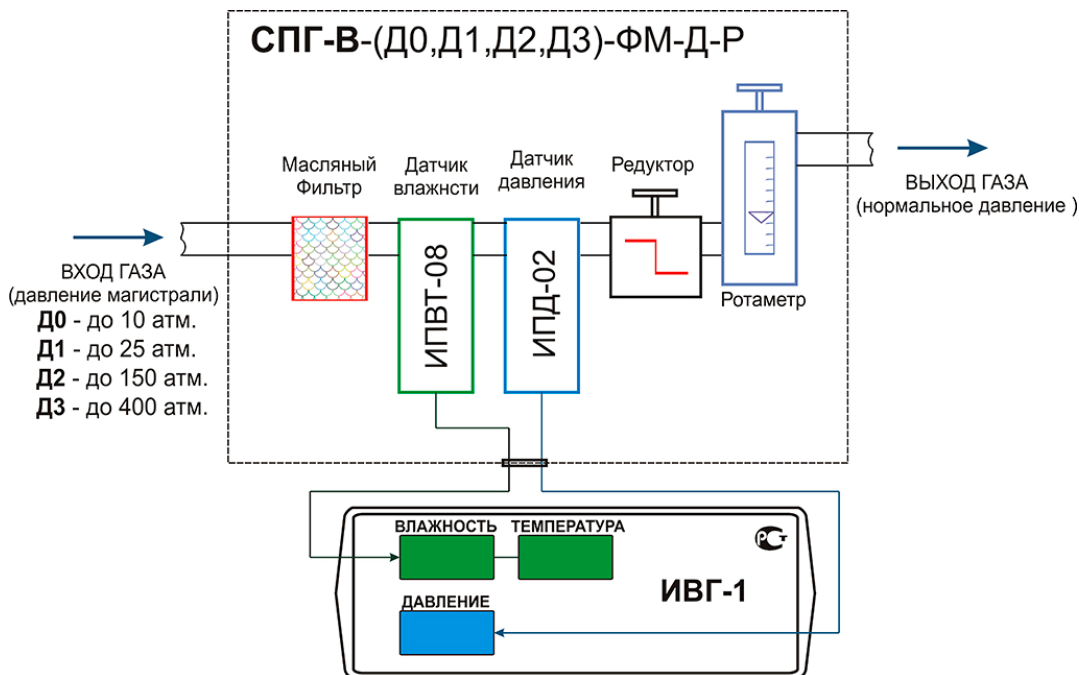

Системы СПГ-В осуществляют фильтрацию газа, измерение давления газа и контроль за расходом газа в зависимости от исполнения

- входное давление до 160 атм.
- масляный фильтр
- датчик давления
- ротаметр

Для обеспечения безотказной работы измерительных систем, а также для подбора оптимальных условий измерения микровлажности газов нами были разработаны специализированные системы пробоподготовки газов СПГ, в которых используются хорошо зарекомендовавшие себя измерительные преобразователи влажности серии ИПВТ-08.

Системы СПГ включают в себя набор устройств для фильтрации газа от частиц пыли или примесей масла, понижения давления газа, измерения давления газа, а также контроля за расходом газа.

Системы СПГ разделяются на 2 типа:

СПГ-В - система для измерения температуры точки росы сжатых газов при давлении, равном давлению в газовой магистрали.

СПГ-Н - система для измерения температуры точки росы сжатых газов при атмосферном давлении, с понижением текущего.

Обозначения функциональных элементов систем:

Д0 - 10 атм.; Д1 - 25 атм.; Д2 - 160 атм.; Д3 - 400 атм.;

ФМ или ФП - наличие фильтра (масляного или пылевого соответственно);

Р - наличие ротаметра;

Д - наличие датчика давления

Набор функциональных элементов определяется при заказе.

Осушаемые газы:

воздух, азот

Условия эксплуатации:	
температура, °С:	+5...+40
относительная влажность, %:	2...98
Класс чистоты газа по влажности (на входе системы), не хуже газа на входе системы	5
Тонкость фильтрации, мкм	25 (5 и 0,01 по заказу)
Влажность измеряемого газа, °Ст.р.	-80...0
Способ подключения к газовой магистрали:	обжимная трубка Ø6
Габаритные размеры, мм	455×300×160
Масса изделия, кг, не более	10
Максимально допустимое давление газа на входе, атмосферы, атм, не более:	160
Наличие датчика давления	да
Тип фильтра	масляный
Наличие ротаметра	да

Система пробоподготовки газов СПГ-В-Д1-ФП-Д-Р

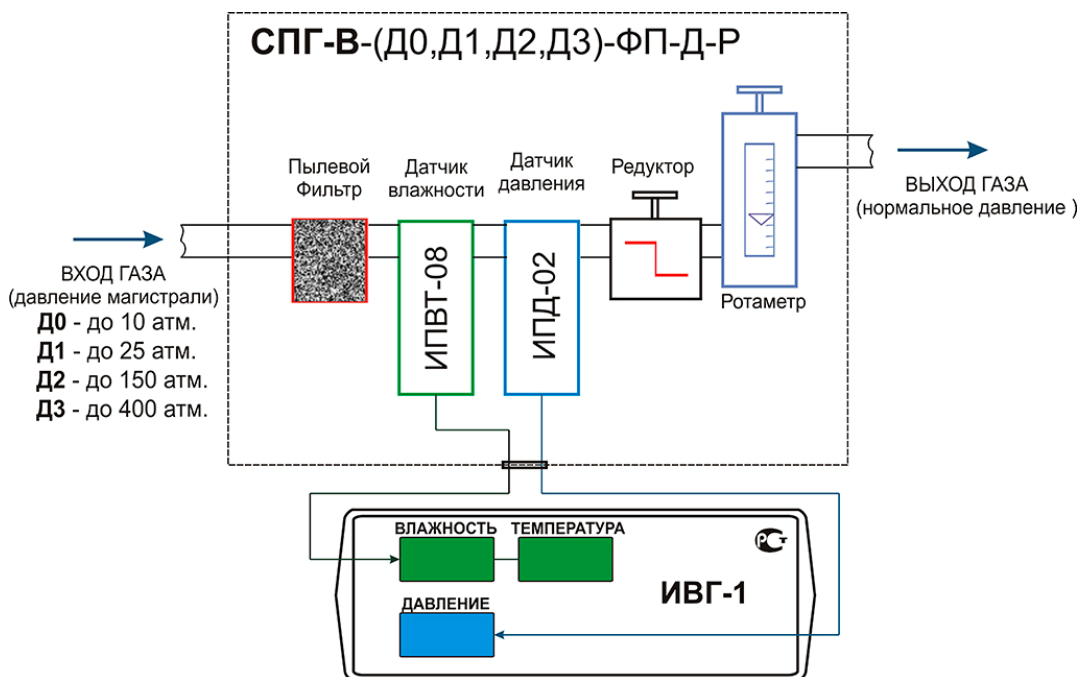

Системы СПГ-В осуществляют фильтрацию газа, измерение давления газа и контроль за расходом газа в зависимости от исполнения

- входное давление до 25 атм.
- пылевой фильтр
- датчик давления
- ротаметр

Для обеспечения безотказной работы измерительных систем, а также для подбора оптимальных условий измерения микровлажности газов нами были разработаны специализированные системы пробоподготовки газов СПГ, в которых используются хорошо зарекомендовавшие себя измерительные преобразователи влажности серии ИПВТ-08.

Системы СПГ включают в себя набор устройств для фильтрации газа от частиц пыли или примесей масла, понижения давления газа, измерения давления газа, а также контроля за расходом газа.

Системы СПГ разделяются на 2 типа:

СПГ-В - система для измерения температуры точки росы сжатых газов при давлении, равном давлению в газовой магистрали.

СПГ-Н - система для измерения температуры точки росы сжатых газов при атмосферном давлении, с понижением текущего.

Обозначения функциональных элементов систем:

Д0 - 10 атм.; Д1 - 25 атм.; Д2 - 160 атм.; Д3 - 400 атм.;

ФМ или ФП - наличие фильтра (масляного или пылевого соответственно);

Р - наличие ротаметра;

Д - наличие датчика давления

Набор функциональных элементов определяется при заказе.

Осушаемые газы:

воздух, азот

Условия эксплуатации:	
температура, °С:	+5...+40
относительная влажность, %:	2...98
Класс чистоты газа по влажности (на входе системы), не хуже газа на входе системы	5
Тонкость фильтрации, мкм	25 (5 и 0,01 по заказу)
Влажность измеряемого газа, °Ст.р.	-80...0
Способ подключения к газовой магистрали:	обжимная трубка Ø6
Габаритные размеры, мм	455×300×160
Масса изделия, кг, не более	10
Максимально допустимое давление газа на входе, атмосферы, атм, не более:	25
Наличие датчика давления	да
Тип фильтра	пылевой
Наличие ротаметра	да

Система пробоподготовки газов СПГ-В-Д1-ФМ-Д-Р

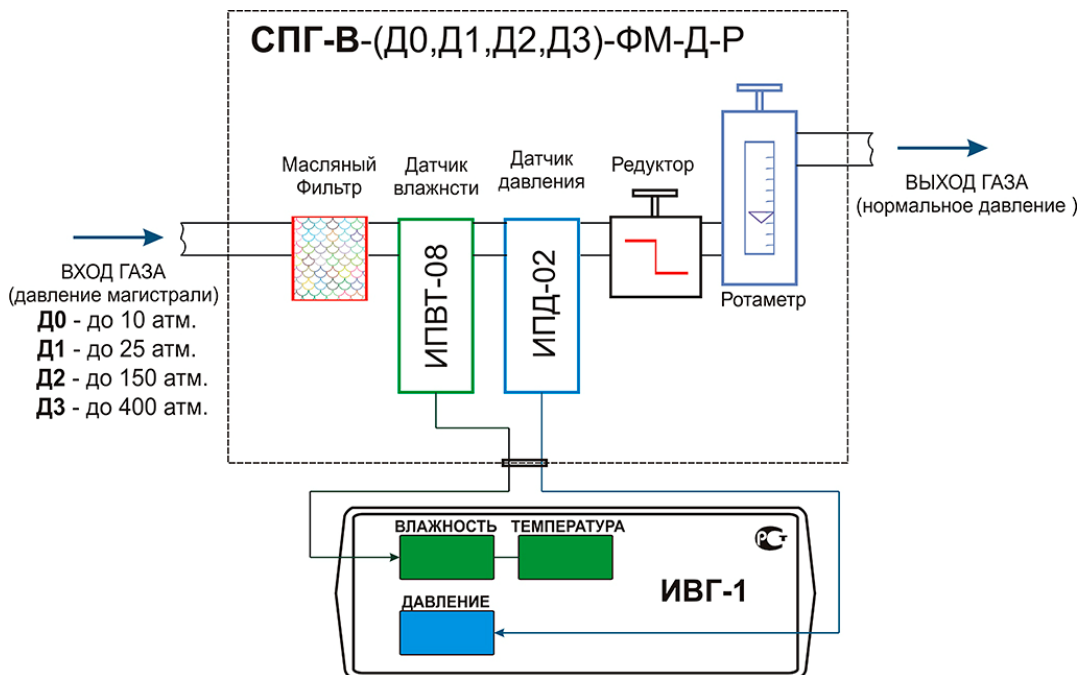

Системы СПГ-В осуществляют фильтрацию газа, измерение давления газа и контроль за расходом газа в зависимости от исполнения

- входное давление до 25 атм.
- масляный фильтр
- датчик давления
- ротаметр

Для обеспечения безотказной работы измерительных систем, а также для подбора оптимальных условий измерения микровлажности газов нами были разработаны специализированные системы пробоподготовки газов СПГ, в которых используются хорошо зарекомендовавшие себя измерительные преобразователи влажности серии ИПВТ-08.

Системы СПГ включают в себя набор устройств для фильтрации газа от частиц пыли или примесей масла, понижения давления газа, измерения давления газа, а также контроля за расходом газа.

Системы СПГ разделяются на 2 типа:

СПГ-В - система для измерения температуры точки росы сжатых газов при давлении, равном давлению в газовой магистрали.

СПГ-Н - система для измерения температуры точки росы сжатых газов при атмосферном давлении, с понижением текущего.

Обозначения функциональных элементов систем:

Д0 - 10 атм.; Д1 - 25 атм.; Д2 - 160 атм.; Д3 - 400 атм.;

ФМ или ФП - наличие фильтра (масляного или пылевого соответственно);

Р - наличие ротаметра;

Д - наличие датчика давления

Набор функциональных элементов определяется при заказе.

Осушаемые газы:

воздух, азот

Условия эксплуатации:	
температура, °С:	+5...+40
относительная влажность, %:	2...98
Класс чистоты газа по влажности (на входе системы), не хуже газа на входе системы	5
Тонкость фильтрации, мкм	25 (5 и 0,01 по заказу)
Влажность измеряемого газа, °Ст.р.	-80...0
Способ подключения к газовой магистрали:	обжимная трубка Ø6
Габаритные размеры, мм	455×300×160
Масса изделия, кг, не более	10
Максимально допустимое давление газа на входе, атмосферы, атм, не более:	25
Наличие датчика давления	да
Тип фильтра	масляный
Наличие ротаметра	да

Система пробоподготовки газов СПГ-В-ДО-ФП-Р

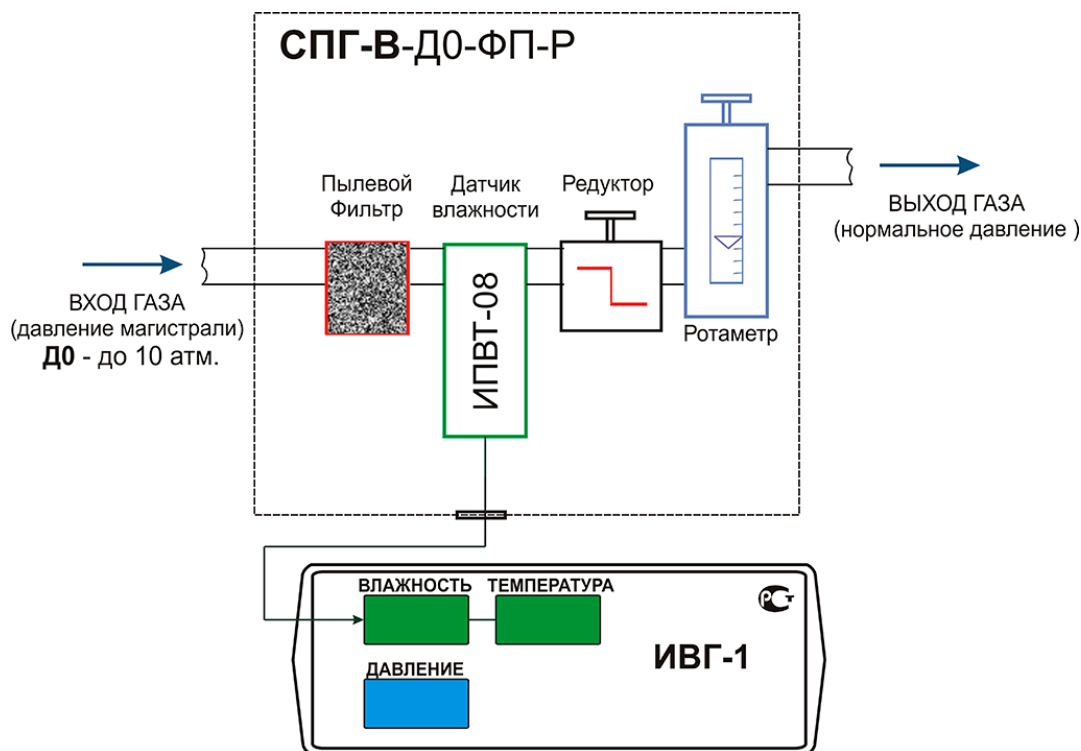

Системы СПГ-В осуществляют фильтрацию газа, измерение давления газа и контроль за расходом газа в зависимости от исполнения

- входное давление до 10 атм.
- пылевой фильтр
- ротаметр

Для обеспечения безотказной работы измерительных систем, а также для подбора оптимальных условий измерения микровлажности газов нами были разработаны специализированные системы пробоподготовки газов СПГ, в которых используются хорошо зарекомендовавшие себя измерительные преобразователи влажности серии ИПВТ-08.

Системы СПГ включают в себя набор устройств для фильтрации газа от частиц пыли или примесей масла, понижения давления газа, измерения давления газа, а также контроля за расходом газа.

Системы СПГ разделяются на 2 типа:

СПГ-В - система для измерения температуры точки росы сжатых газов при давлении, равном давлению в газовой магистрали.

СПГ-Н - система для измерения температуры точки росы сжатых газов при атмосферном давлении, с понижением текущего.

Обозначения функциональных элементов систем:

ДО - 10 атм.; **Д1** - 25 атм.; **Д2** - 160 атм.; **Д3** - 400 атм.;

ФМ или **ФП** - наличие фильтра (масляного или пылевого соответственно);

Р - наличие ротаметра;

Д - наличие датчика давления

Набор функциональных элементов определяется при заказе.

Осушаемые газы:	воздух, азот
Условия эксплуатации:	
температура, °С:	+5...+40
относительная влажность, %:	2...98
Класс чистоты газа по влажности (на входе системы), не хуже газа на входе системы	5
Тонкость фильтрации, мкм	25 (5 и 0,01 по заказу)
Влажность измеряемого газа, °Ст.р.	-80...0
Способ подключения к газовой магистрали:	обжимная трубка Ø6
Габаритные размеры, мм	455×300×160
Масса изделия, кг, не более	10
Максимально допустимое давление газа на входе, атмосферы, атм, не более:	10
Наличие датчика давления	нет
Тип фильтра	пылевой
Наличие ротаметра	да

Система пробоподготовки газов СПГ-В-Д0-ФМ-Р

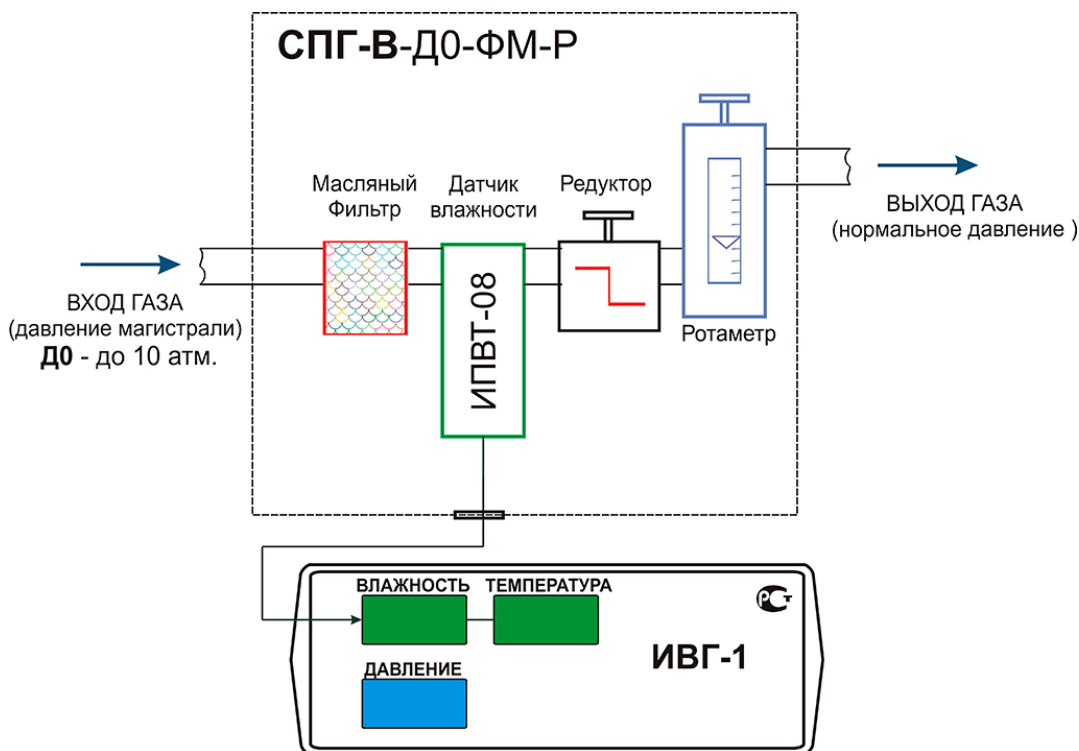

Системы СПГ-В осуществляют фильтрацию газа, измерение давления газа и контроль за расходом газа в зависимости от исполнения

- входное давление до 10 атм.
- масляный фильтр
- ротаметр

Для обеспечения безотказной работы измерительных систем, а также для подбора оптимальных условий измерения микровлажности газов нами были разработаны специализированные системы пробоподготовки газов СПГ, в которых используются хорошо зарекомендовавшие себя измерительные преобразователи влажности серии ИПВТ-08.

Системы СПГ включают в себя набор устройств для фильтрации газа от частиц пыли или примесей масла, понижения давления газа, измерения давления газа, а также контроля за расходом газа.

Системы СПГ разделяются на 2 типа:

СПГ-В - система для измерения температуры точки росы сжатых газов при давлении, равном давлению в газовой магистрали.

СПГ-Н - система для измерения температуры точки росы сжатых газов при атмосферном давлении, с понижением текущего.

Обозначения функциональных элементов систем:

Д0 - 10 атм.; Д1 - 25 атм.; Д2 - 160 атм.; Д3 - 400 атм.;

ФМ или ФП - наличие фильтра (масляного или пылевого соответственно);

Р - наличие ротаметра;

Д - наличие датчика давления

Набор функциональных элементов определяется при заказе.

Осушаемые газы:	воздух, азот
Условия эксплуатации:	
температура, °С:	+5...+40
относительная влажность, %:	2...98
Класс чистоты газа по влажности (на входе системы), не хуже газа на входе системы	5
Тонкость фильтрации, мкм	25 (5 и 0,01 по заказу)
Влажность измеряемого газа, °Ст.р.	-80...0
Способ подключения к газовой магистрали:	обжимная трубка Ø6
Габаритные размеры, мм	455×300×160
Масса изделия, кг, не более	10
Максимально допустимое давление газа на входе, атмосферы, атм, не более:	10
Наличие датчика давления	нет
Тип фильтра	масляный
Наличие ротаметра	да

Система пробоподготовки газов СПГ-В-ДО-ФП-Д-Р

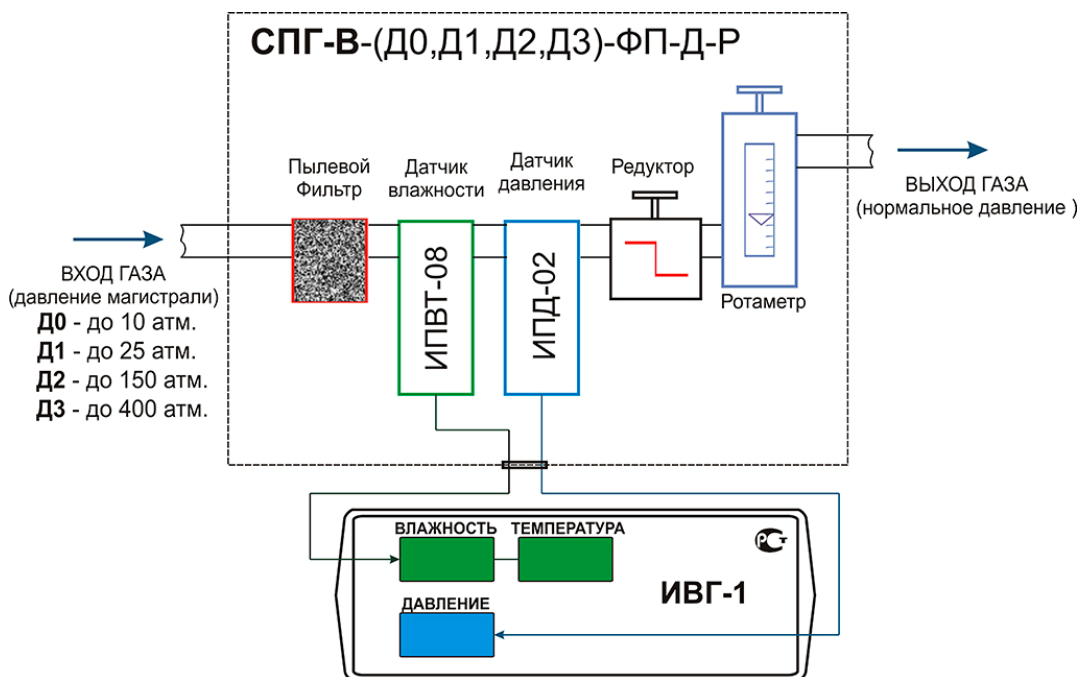

Системы СПГ-В осуществляют фильтрацию газа, измерение давления газа и контроль за расходом газа в зависимости от исполнения

- входное давление до 10 атм.
- пылевой фильтр
- датчик давления
- ротаметр

Для обеспечения безотказной работы измерительных систем, а также для подбора оптимальных условий измерения микровлажности газов нами были разработаны специализированные системы пробоподготовки газов СПГ, в которых используются хорошо зарекомендовавшие себя измерительные преобразователи влажности серии ИПВТ-08.

Системы СПГ включают в себя набор устройств для фильтрации газа от частиц пыли или примесей масла, понижения давления газа, измерения давления газа, а также контроля за расходом газа.

Системы СПГ разделяются на 2 типа:

СПГ-В - система для измерения температуры точки росы сжатых газов при давлении, равном давлению в газовой магистрали.

СПГ-Н - система для измерения температуры точки росы сжатых газов при атмосферном давлении, с понижением текущего.

Обозначения функциональных элементов систем:

ДО - 10 атм.; Д1 - 25 атм.; Д2 - 160 атм.; Д3 - 400 атм.;

ФМ или ФП - наличие фильтра (масляного или пылевого соответственно);

Р - наличие ротаметра;

Д - наличие датчика давления

Набор функциональных элементов определяется при заказе.

Осушаемые газы:

воздух, азот

Условия эксплуатации:	
температура, °С:	+5...+40
относительная влажность, %:	2...98
Класс чистоты газа по влажности (на входе системы), не хуже газа на входе системы	5
Тонкость фильтрации, мкм	25 (5 и 0,01 по заказу)
Влажность измеряемого газа, °Ст.р.	-80...0
Способ подключения к газовой магистрали:	обжимная трубка Ø6
Габаритные размеры, мм	455×300×160
Масса изделия, кг, не более	10
Максимально допустимое давление газа на входе, атмосферы, атм, не более:	10
Наличие датчика давления	да
Тип фильтра	пылевой
Наличие ротаметра	да

Система пробоподготовки газов СПГ-В-ДО-ФМ-Д-Р

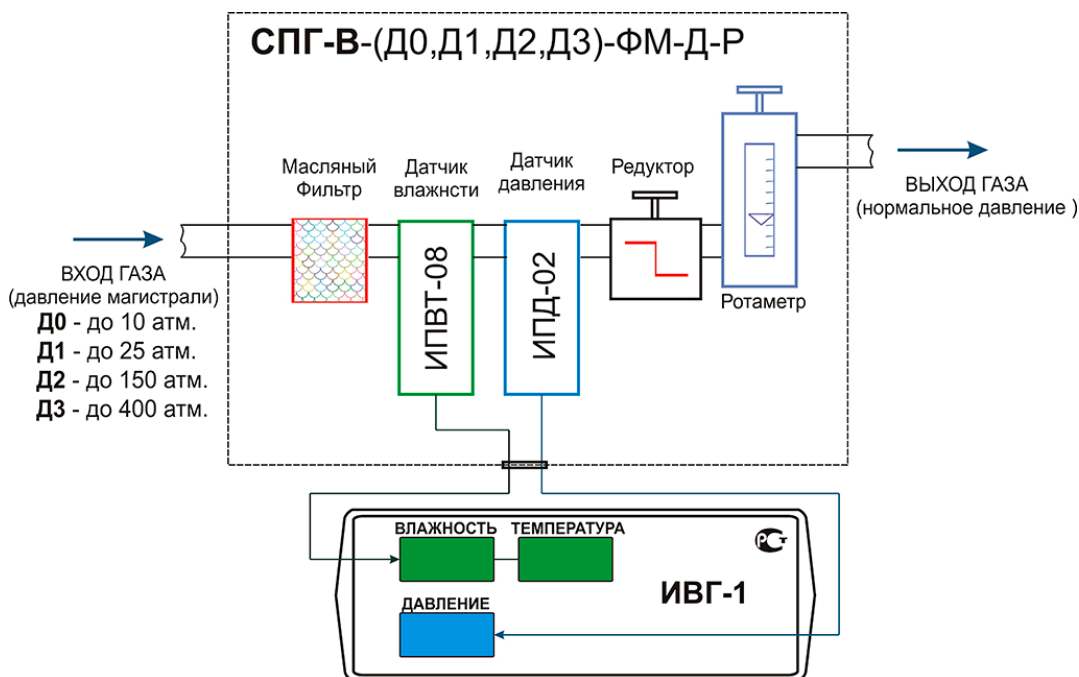

Системы СПГ-В осуществляют фильтрацию газа, измерение давления газа и контроль за расходом газа в зависимости от исполнения

- входное давление до 10 атм.
- масляный фильтр
- датчик давления
- ротаметр

Для обеспечения безотказной работы измерительных систем, а также для подбора оптимальных условий измерения микровлажности газов нами были разработаны специализированные системы пробоподготовки газов СПГ, в которых используются хорошо зарекомендовавшие себя измерительные преобразователи влажности серии ИПВТ-08.

Системы СПГ включают в себя набор устройств для фильтрации газа от частиц пыли или примесей масла, понижения давления газа, измерения давления газа, а также контроля за расходом газа.

Системы СПГ разделяются на 2 типа:

СПГ-В - система для измерения температуры точки росы сжатых газов при давлении, равном давлению в газовой магистрали.

СПГ-Н - система для измерения температуры точки росы сжатых газов при атмосферном давлении, с понижением текущего.

Обозначения функциональных элементов систем:

Д0 - 10 атм.; Д1 - 25 атм.; Д2 - 160 атм.; Д3 - 400 атм.;

ФМ или ФП - наличие фильтра (масляного или пылевого соответственно);

Р - наличие ротаметра;

Д - наличие датчика давления

Набор функциональных элементов определяется при заказе.

Осушаемые газы:

воздух, азот

Условия эксплуатации:	
температура, °С:	+5...+40
относительная влажность, %:	2...98
Класс чистоты газа по влажности (на входе системы), не хуже газа на входе системы	5
Тонкость фильтрации, мкм	25 (5 и 0,01 по заказу)
Влажность измеряемого газа, °Ст.р.	-80...0
Способ подключения к газовой магистрали:	обжимная трубка Ø6
Габаритные размеры, мм	455×300×160
Масса изделия, кг, не более	10
Максимально допустимое давление газа на входе, атмосферы, атм, не более:	10
Наличие датчика давления	да
Тип фильтра	масляный
Наличие ротаметра	да

Система пробоподготовки газов СПГ-В-ДО-ФП-Д

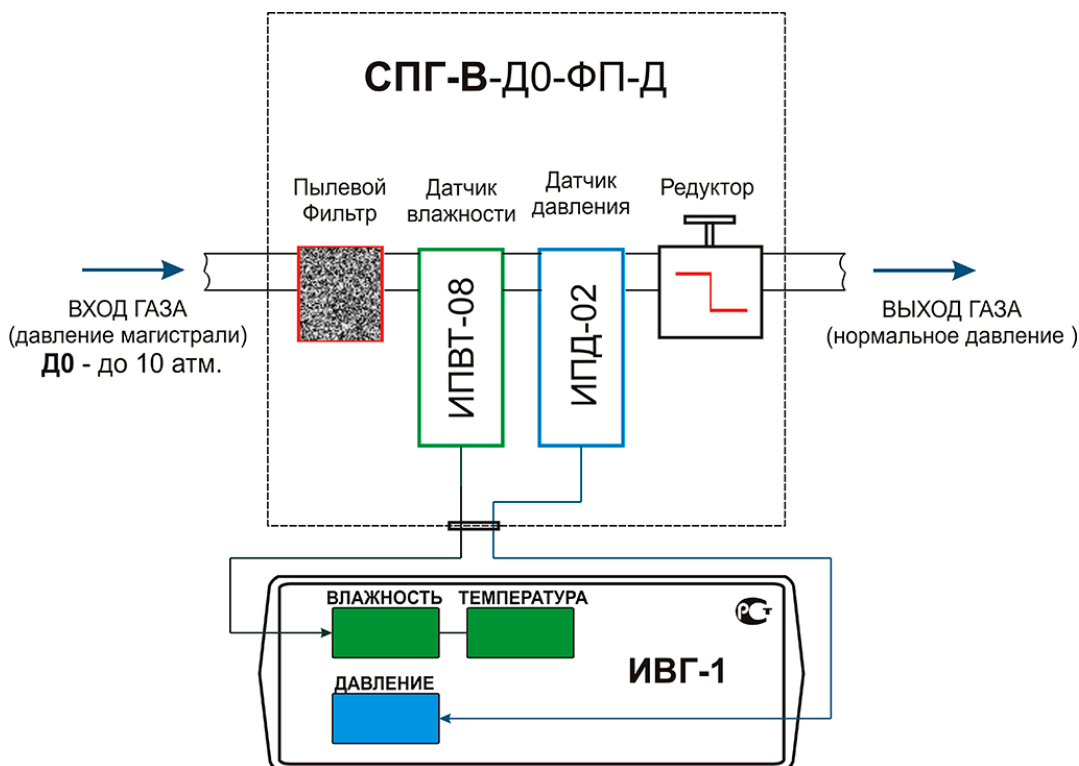

Системы СПГ-В осуществляют фильтрацию газа, измерение давления газа и контроль за расходом газа в зависимости от исполнения

- входное давление до 10 атм.
- пылевой фильтр
- датчик давления

Для обеспечения безотказной работы измерительных систем, а также для подбора оптимальных условий измерения микровлажности газов нами были разработаны специализированные системы пробоподготовки газов СПГ, в которых используются хорошо зарекомендовавшие себя измерительные преобразователи влажности серии ИПВТ-08.

Системы СПГ включают в себя набор устройств для фильтрации газа от частиц пыли или примесей масла, понижения давления газа, измерения давления газа, а также контроля за расходом газа.

Системы СПГ разделяются на 2 типа:

СПГ-В - система для измерения температуры точки росы сжатых газов при давлении, равном давлению в газовой магистрали.

СПГ-Н - система для измерения температуры точки росы сжатых газов при атмосферном давлении, с понижением текущего.

Обозначения функциональных элементов систем:

ДО - 10 атм.; **Д1** - 25 атм.; **Д2** - 160 атм.; **Д3** - 400 атм.;

ФМ или **ФП** - наличие фильтра (масляного или пылевого соответственно);

Р - наличие ротаметра;

Д - наличие датчика давления

Набор функциональных элементов определяется при заказе.

Осушаемые газы:	воздух, азот
Условия эксплуатации:	
температура, °С:	+5...+40
относительная влажность, %:	2...98
Класс чистоты газа по влажности (на входе системы), не хуже газа на входе системы	5
Тонкость фильтрации, мкм	25 (5 и 0,01 по заказу)
Влажность измеряемого газа, °Ст.р.	-80...0
Способ подключения к газовой магистрали:	обжимная трубка Ø6
Габаритные размеры, мм	455×300×160
Масса изделия, кг, не более	10
Максимально допустимое давление газа на входе, атмосферы, атм, не более:	10
Наличие датчика давления	да
Тип фильтра	пылевой
Наличие ротаметра	нет

Система пробоподготовки газов СПГ-В-ДО-ФМ-Д

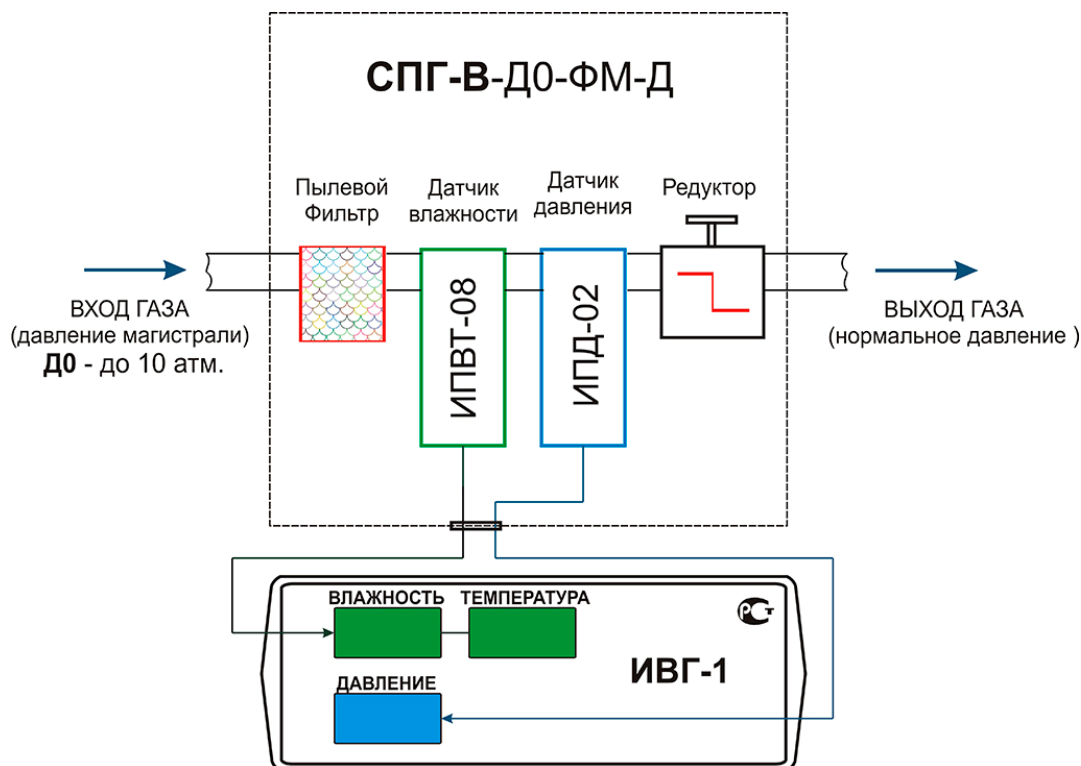

Системы СПГ-В осуществляют фильтрацию газа, измерение давления газа и контроль за расходом газа в зависимости от исполнения

- входное давление до 10 атм.
- масляный фильтр
- датчик давления

Для обеспечения безотказной работы измерительных систем, а также для подбора оптимальных условий измерения микровлажности газов нами были разработаны специализированные системы пробоподготовки газов СПГ, в которых используются хорошо зарекомендовавшие себя измерительные преобразователи влажности серии ИПВТ-08.

Системы СПГ включают в себя набор устройств для фильтрации газа от частиц пыли или примесей масла, понижения давления газа, измерения давления газа, а также контроля за расходом газа.

Системы СПГ разделяются на 2 типа:

СПГ-В - система для измерения температуры точки росы сжатых газов при давлении, равном давлению в газовой магистрали.

СПГ-Н - система для измерения температуры точки росы сжатых газов при атмосферном давлении, с понижением текущего.

Обозначения функциональных элементов систем:

ДО - 10 атм.; **Д1** - 25 атм.; **Д2** - 160 атм.; **Д3** - 400 атм.;

ФМ или **ФП** - наличие фильтра (масляного или пылевого соответственно);

Р - наличие ротаметра;

Д - наличие датчика давления

Набор функциональных элементов определяется при заказе.

Осушаемые газы:	воздух, азот
Условия эксплуатации:	
температура, °С:	+5...+40
относительная влажность, %:	2...98
Класс чистоты газа по влажности (на входе системы), не хуже газа на входе системы	5
Тонкость фильтрации, мкм	25 (5 и 0,01 по заказу)
Влажность измеряемого газа, °Ст.р.	-80...0
Способ подключения к газовой магистрали:	обжимная трубка Ø6
Габаритные размеры, мм	455×300×160
Масса изделия, кг, не более	10
Максимально допустимое давление газа на входе, атмосферы, атм, не более:	10
Наличие датчика давления	да
Тип фильтра	масляный
Наличие ротаметра	нет

Система пробоподготовки газов СПГ-В-ДО-ФП

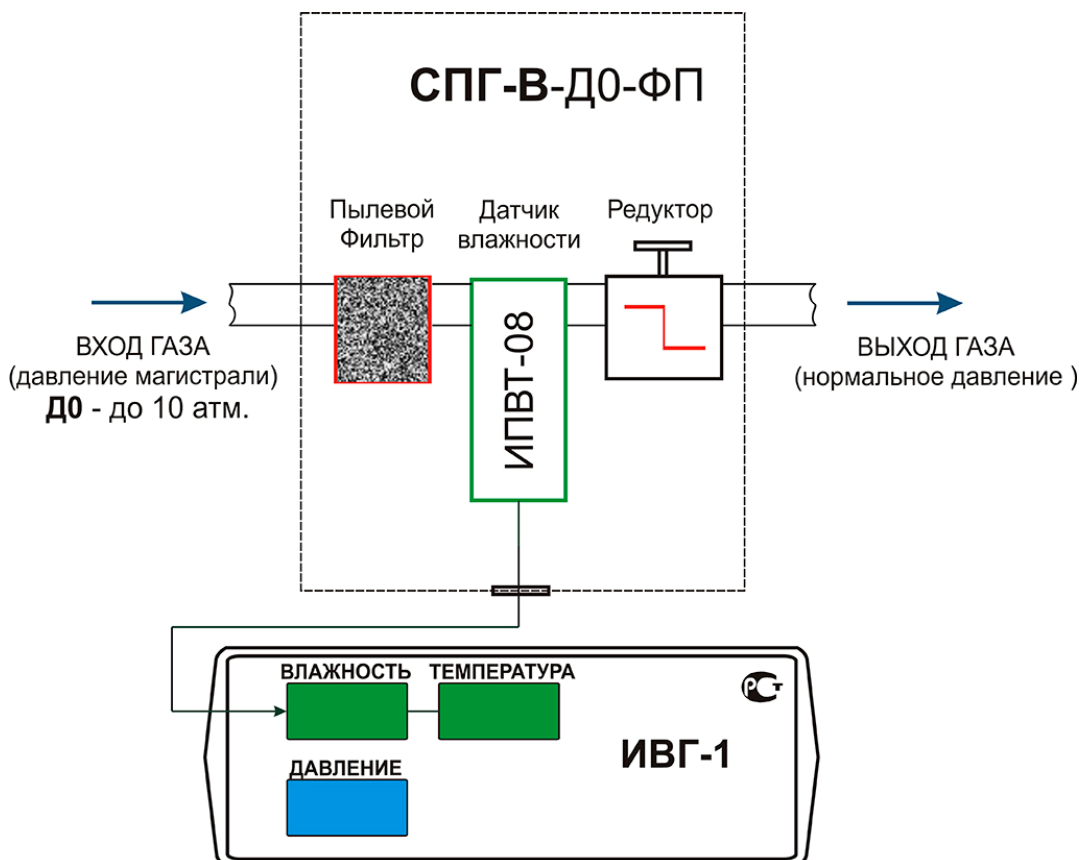

Системы СПГ-В осуществляют фильтрацию газа, измерение давления газа и контроль за расходом газа в зависимости от исполнения

- входное давление до 10 атм.
- пылевой фильтр

Для обеспечения безотказной работы измерительных систем, а также для подбора оптимальных условий измерения микровлажности газов нами были разработаны специализированные системы пробоподготовки газов СПГ, в которых используются хорошо зарекомендовавшие себя измерительные преобразователи влажности серии ИПВТ-08.

Системы СПГ включают в себя набор устройств для фильтрации газа от частиц пыли или примесей масла, понижения давления газа, измерения давления газа, а также контроля за расходом газа.

Системы СПГ разделяются на 2 типа:

СПГ-В - система для измерения температуры точки росы сжатых газов при давлении, равном давлению в газовой магистрали.

СПГ-Н - система для измерения температуры точки росы сжатых газов при атмосферном давлении, с понижением текущего.

Обозначения функциональных элементов систем:

ДО - 10 атм.; **Д1** - 25 атм.; **Д2** - 160 атм.; **Д3** - 400 атм.;

ФМ или **ФП** - наличие фильтра (масляного или пылевого соответственно);

Р - наличие ротаметра;

Д - наличие датчика давления

Набор функциональных элементов определяется при заказе.

Осушаемые газы:	воздух, азот
Условия эксплуатации:	
температура, °С:	+5...+40
относительная влажность, %:	2...98
Класс чистоты газа по влажности (на входе системы), не хуже газа на входе системы	5
Тонкость фильтрации, мкм	25 (5 и 0,01 по заказу)
Влажность измеряемого газа, °Ст.р.	-80...0
Способ подключения к газовой магистрали:	обжимная трубка Ø6
Габаритные размеры, мм	455×300×160
Масса изделия, кг, не более	10
Максимально допустимое давление газа на входе, атмосферы, атм, не более:	10
Наличие датчика давления	нет
Тип фильтра	пылевой
Наличие ротаметра	нет

Системы пробоподготовки газов СПГ-В. Система пробоподготовки газов СПГ-В-Д0-ФМ

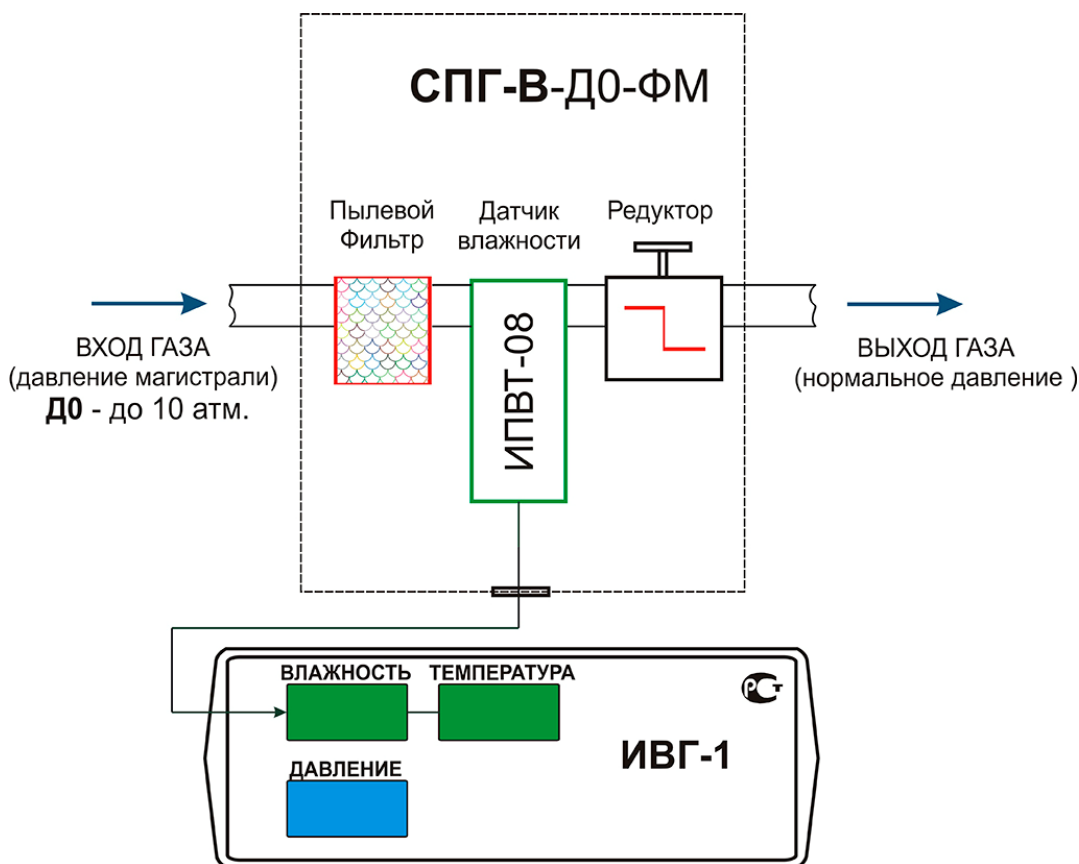

Системы СПГ-В осуществляют фильтрацию газа, измерение давления газа и контроль за расходом газа в зависимости от исполнения

- входное давление до 10 атм.
- масляный фильтр

Для обеспечения безотказной работы измерительных систем, а также для подбора оптимальных условий измерения микровлажности газов нами были разработаны специализированные системы пробоподготовки газов СПГ, в которых используются хорошо зарекомендовавшие себя измерительные преобразователи влажности серии ИПВТ-08.

Системы СПГ включают в себя набор устройств для фильтрации газа от частиц пыли или примесей масла, понижения давления газа, измерения давления газа, а также контроля за расходом газа.

Системы СПГ разделяются на 2 типа:

СПГ-В - система для измерения температуры точки росы сжатых газов при давлении, равном давлению в газовой магистрали.

СПГ-Н - система для измерения температуры точки росы сжатых газов при атмосферном давлении, с понижением текущего.

Обозначения функциональных элементов систем:

Д0 - 10 атм.; Д1 - 25 атм.; Д2 - 160 атм.; Д3 - 400 атм.;

ФМ или ФП - наличие фильтра (масляного или пылевого соответственно);

Р - наличие ротаметра;

Д - наличие датчика давления

Набор функциональных элементов определяется при заказе.

Осушаемые газы:	воздух, азот
Условия эксплуатации:	
температура, °С:	+5...+40
относительная влажность, %:	2...98
Класс чистоты газа по влажности (на входе системы), не хуже газа на входе системы	5
Тонкость фильтрации, мкм	25 (5 и 0,01 по заказу)
Влажность измеряемого газа, °Ст.р.	-80...0
Способ подключения к газовой магистрали:	обжимная трубка Ø6
Габаритные размеры, мм	455×300×160
Масса изделия, кг, не более	10
Максимально допустимое давление газа на входе, атмосферы, атм, не более:	10
Наличие датчика давления	нет
Тип фильтра	масляный
Наличие ротаметра	нет

По вопросам продаж и поддержки обращайтесь:

Архангельск (8182)63-90-72, Астана +7(7172)727-132, Белгород (4722)40-23-64,
Брянск (4832)59-03-52, Владивосток (423)249-28-31, Волгоград (844)278-03-48,
Вологда (8172)26-41-59, Воронеж (473)204-51-73, Екатеринбург (343)384-55-89,
Иваново (4932)77-34-06, Ижевск (3412)26-03-58, Казань (843)206-01-48,
Калининград (4012)72-03-81, Калуга (4842)92-23-67, Кемерово (3842)65-04-62,
Киров (8332)68-02-04, Краснодар (861)203-40-90, Красноярск (391)204-63-61, Курск (4712)77-13-04,
Липецк (4742)52-20-81, Магнитогорск (3519)55-03-13, Москва (495)268-04-70,
Мурманск (8152)59-64-93, Набережные Челны (8552)20-53-41, Нижний Новгород (831)429-08-12,
Новокузнецк (3843)20-46-81, Новосибирск (383)227-86-73, Орел (4862)44-53-42,
Оренбург (3532)37-68-04, Пенза (8412)22-31-16, Пермь (342)205-81-47,
Ростов-на-Дону (863)308-18-15, Рязань (4912)46-61-64, Самара (846)206-03-16,
Санкт-Петербург (812)309-46-40, Саратов (845)249-38-78, Смоленск (4812)29-41-54,
Сочи (862)225-72-31, Ставрополь (8652)20-65-13, Тверь (4822)63-31-35, Томск (3822)98-41-53,
Тула (4872)74-02-29, Тюмень (3452)66-21-18, Ульяновск (8422)24-23-59, Уфа (347)229-48-12,
Челябинск (351)202-03-61, Череповец (8202)49-02-64, Ярославль (4852)69-52-93

Единый адрес: esi@nt-rt.ru

Веб-сайт: <http://eksis.nt-rt.ru>